

# TR4110IRW

Dimensiune aragaz	110x60 cm
Nr. de cavități cu etichetă energetică	2
Sursă de căldură pentru cavitare	ENERGIE ELECTRICĂ
Tip plită	Inducție
Tip de cuptor principal	Termo-ventilat
Tipul celui de-al doilea cuptor	Ventilator asistat
Sistem de curățare a cuptorului principal	Curățare cu vapori
Cod EAN	8017709228590
Clasa de eficiență energetică	A
Clasa de eficiență energetică, a doua cavitare	A



## Estetică

Estetică	Victoria	Nr. de controale	10
Design	Victoria	Serigraphy colour	Silver
Ușă	Cu cadru	Mâner	Smeg Victoria
În picioare	Da	Culoare mâner	Oțel inoxidabil periat
Culoare plită	Email negru	Tip sticlă	Negru
Finalizare panou de comandă	Metal emailat	Plintă	Antracit
Butoane rotative de control	Smeg Victoria	Compartiment de stocare	Sertar
Controlează culoarea	Oțel inoxidabil	Compartiment glisant	Da
Afișaj	5 butoane electronice	Logo	assembled 50's
Colour of buttons	Black	Logo position	Upstand

## Programe/funcții

Nr. de funcții de gătit 6  
Funcții tradiționale de gătit



Static



Ventilator asistat



Circulaire



Eco



Grătar mare



Partea inferioară asistată de ventilator

## Funcții de curățare

 Curățare cu vapori

## Programe/funcții cuptor auxiliar

Funcții de preparare cavitatea 2 5

Funcții tradiționale de gătit, cavitatea 2

 Static

 Ventilator asistat

 Grătar ventilator (mare)

 Partea inferioară

 Partea inferioară asistată de ventilator

Funcții de curățare cavitatea 2

 Curățare cu vapori

Alte funcții cavitatea 2

 Scongellamento a tempo

## Programe/funcții al treilea cuptor

Nr. de funcții al treilea cuptor 1

Lampă cuptor 

Grătar complet 

## Caracteristici tehnice plită



Nr. total de zone de gătit 5

Față stânga - Inducție – unică - 1.30 kW - Booster 1.40 kW - Ø 17.5 cm

Spate stânga - Inducție – unică - 2.30 kW - Booster 3.00 kW - Ø 21.5 cm

Central - Inducție – unică - 2.30 kW - Booster 3.00 kW - Ø 26.5 cm

Spate dreapta - Inducție – unică - 2.30 kW - Booster 3.00 kW - Ø 21.5 cm

Față dreapta - Inducție – unică - 1.30 kW - Booster 1.40 kW - Ø 17.5 cm

Oprire automată la supraîncălzire Da      Indicarea diametrului minim al cuvei Da

Detectarea automată a tigăii Da      Indicator zonă selectată Da

## Caracteristici tehnice ale cuptorului principal



Nr. lumini	1	Ușă interioară detașabilă	Da
Număr ventilator	1	Nr. total de uși de sticlă	3
Volumul net al cavității	61 l	Nr. de uși de sticlă termoreflectorizante	1
Volum brut, prima cavitate	70 l	Termostat de siguranță	Da
Material cavitate	Email mereu curat	Sistemul de răcire	Tangențial
Nr. de rafturi	4	Dimensiuni spațiu cavitate utilizabilă (ÎxLxA)	316x460x412 mm
Tip de rafturi	Rafturi metalice	Controlul temperaturii	Electro-mecanic
Tip lumină	Halogen	Putere mai mică a elementului de încălzire	1200 W
Puterea de iluminare	40 W	Element de încălzire superior – Putere	1000 W
Setarea timpului de preparare	Pornire și Oprire	Element gril	1700 W
Deschidere uși	Deschidere laterală	Grătar mare – Putere	2700 W
Deschiderea laterală a ușii	Da	Element de încălzire circulară – Putere	2700 W
Ușă detașabilă	Da	Tip grătar	Electric
Ușă interioară din sticlă plină	Da		

## Opțiuni cuptor principal

Temporizatorul	Da	Temperatură minimă	50 °C
Sfârșitul alarmei acustice de gătit	Da	Temperatură maximă	260 °C

## Caracteristici tehnice ale cuptorului secundar



Volumul net al celei de-a doua cavități	61 l	Nr. total de uși de sticlă	3
Volum brut, a doua cavitate	70 l	Nr. uși de sticlă termoreflectorizante	1
Material cavitate	Email mereu curat	Termostat de siguranță	Da
Nr. de rafturi	4	Sistemul de răcire	Tangențial
Tip de rafturi	Rafturi metalice	Dimensiuni spațiu cavitate utilizabilă (ÎxLxA)	316x444x425 mm
Nr. lumini	1	Controlul temperaturii	Electro-mecanic
Tip lumină	Halogen	Element de încălzire inferior – Putere	1200 W
Puterea de iluminare	40 W	Element de încălzire superior – Putere	1000 W
Deschidere uși	Deschidere laterală	Element grătar – Putere	1700 W
Deschiderea laterală a ușii	Da	Grătar mare – Putere	2700 W
Ușă detașabilă	Da	Tip grătar	Electric
Ușă interioară din sticlă plină	Da	Grătar înclinat	Da
Ușă interioară detașabilă	Da		

## Opțiuni cuptor auxiliar

Temperatură minimă 50 °C Temperatură maximă 260 °C

## Caracteristici tehnice ale celui de-al treilea cuptor



Volum net, a 3-a cavitate	36 l	Ușă interioară detașabilă	Da
Volum brut, a 3-a cavitate	41 l	Nr. total de uși de sticlă	3
Material cavitate	Email mereu curat	Nr. de uși de sticlă termorelectorizante	1
Nr. de rafturi	2	Termostat de siguranță	Da
Tip de rafturi	Rafturi metalice	Sistemul de răcire	Tangențial
Nr. lumini	1	Dimensiuni spațiu cavitate utilizabilă (ÎxLxA)	169x440x443 mm
Tip lumină	Incandescent	Controlul temperaturii	Electro-mecanic
Puterea de iluminare	25 W	Grătar mare – Putere	2700 W
Deschidere uși	Clapetă jos	Tip grătar	Electric
Ușă detașabilă	Da	Grătar înclinat	Da
Ușă interioară din sticlă plină	Da		

## Opțiuni al treilea cuptor

Temperatură minimă 50 °C Temperatură maximă 260 °C

## Accesorii incluse pentru cuptorul principal și plită



Raft cu oprire spate și laterală	2	Plasă grătar	1
Tavă adâncă de 40 mm	1	Șine de ghidare telescopice, extracție parțială	1

## Accesorii incluse pentru cuptorul secundar



Raft cu oprire spate și laterală	2	Plasă grătar	1
Tavă adâncă de 40 mm	1	Șine de ghidare telescopice, extracție parțială	1

## Accesorii incluse pentru al treilea cuptor

Raft cu oprire spate și laterală 1

Tavă adâncă de 40 mm 1

## Conexiune electrică

Valoarea nominală a conexiunii electrice 19500 W  
 Curent 53 A  
 Tensiune 220-240 V  
 Tensiune 2 (V) 380-415 V

Lungimea cablului de alimentare 150 cm  
 Frecvență 50/60 Hz  
 Bloc terminale 5 poles

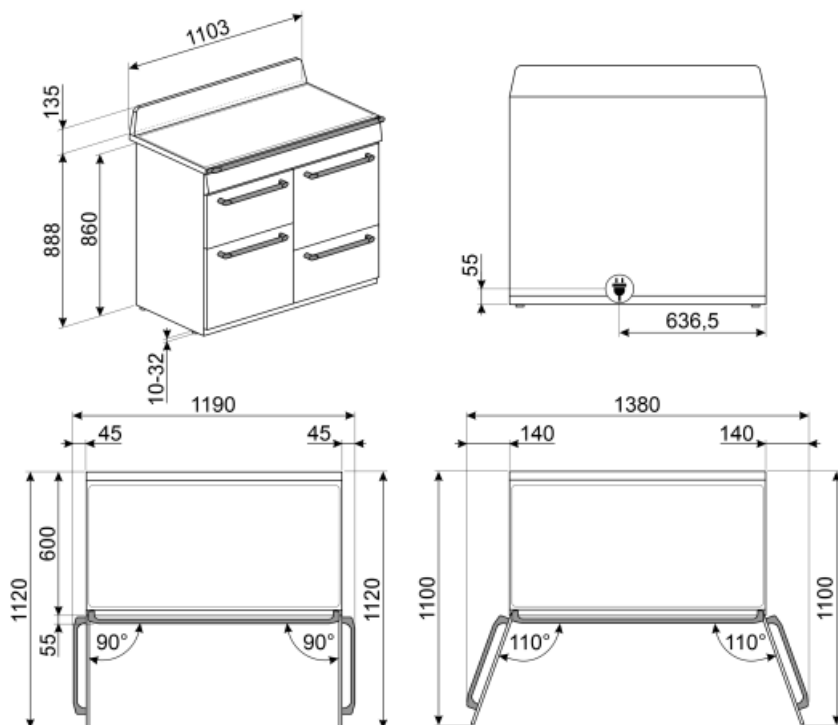

## Not included accessories



### KITH4110

Set extensie înălțime (950 mm), potrivit pentru aragazuri TR4110



### SFLK1

Blocare pentru copii



### PRTX

Piatră de pizza refractară cu mânere. D=35cm Nu este adecvat pentru cuptoarele cu microunde. Potrivit pentru cuptoare cu gaz, pentru a fi pus pe grătar.



### KIT1TR41N

Protecție, 110x75 cm potrivită pentru aragazuri Victoria TR4110, negru



### KITP65TR41

Kit extensie adâncime (650 mm), potrivit pentru aragazuri TR4110



### GT1P-2

Ghidaje telescopice parțial extractibile (1 nivel) pentru cuptoare cu cadre metalice. Lungime: 355,5 mm, extracție: 285 mm. Material: Oțel inoxidabil AISI 430 lustruit.



### BBQ

Double sided plate BBQ. Suitable for recreating succulent and crispy dishes in the oven with the typical taste of grilled cooking. The ribbed side is particularly suitable for meats and cheeses. The smooth side for fish, seafood and vegetables.



### AIRFRY

Air fryer rack AIRFRY . Ideal for recreating traditional frying in the oven, but with fewer calories and less fat. It allows you to cook quickly and simply dishes such as French fries, fried vegetables and fish, ensuring perfect browning and crispiness.



### GTP

\*\* Ghidaje telescopice parțial extractibile (1 nivel)\*\* Extracție: 300 mm Material: Oțel inoxidabil AISI 430 lustruit



### GRILLPLATE

Tavă universală pentru plită cu inducție, gaz, plită din ceramică și plită electrică. Suprafață antiaderentă, ideală pentru gătitul cărnii, brânzei și legumelor. Dimensiuni: 410 x 240 mm.



### BN620-1

Tavă emailată, 20 mm adâncime



### SCRP

Plite de inducție și ceramice și raclete teppanyaki



### KIT600TR4110

Bandă de acoperire pentru plita din spate, potrivită pentru aragazuri Victoria TR4110



### TPKPLATE

Placă universală pentru plită cu inducție, gaz, plită din ceramică și plită electrică. Suprafață antiaderentă, ideală pentru a găti pește, ouă și legume. Dimensiuni: 410 X 240 mm.



### PALPZ

Lopată de pizza cu mânerului pliabil  
Lățime: 315 mm Lungime: 325 mm



### BN640

Tavă emailată, 40 mm adâncime



### GTT

\*\* Ghidaje telescopice complet  
extractibile (1 nivel)\*\* Extracție: 433  
mm Material: Oțel inoxidabil AISI 430  
lustruit

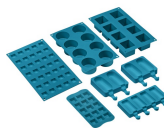

















### SMOLD

Set de 7 matrițe de silicon pentru  
înghețate, acadele de gheață, praline,  
cuburi de gheață sau porții de  
alimente. Utilizabil de la -60 °C la  
+230 °C

## Symbols glossary (TT)

-  Blocarea copiilor: unele modele sunt echipate cu un dispozitiv de blocare a programului/cicului, astfel încât acesta să nu poată fi schimbat accidental.
-  A: Performanța de uscare a produsului, măsurată de la A+++ la D / G în funcție de familia de produse
-  Uși cu vitraj triplu: Numărul de uși vitrate.
-  Baza asistată de ventilator: combinația dintre ventilator și elementul de încălzire inferior permite terminarea mai rapidă a gătitului alimentelor deja gătite la suprafață, dar nu și în interior. Acest sistem este recomandat pentru a termina gătitul alimentelor care sunt deja bine gătite la suprafață, dar nu și în interior, care necesită, prin urmare, o căldură moderată mai mare. Ideal pentru orice tip de alimente.
-  Static: Gătit tradițional, potrivit pentru prepararea unui singur fel de mâncare pe rând. Ventilatorul nu este activ, iar căldura vine de jos și de sus în același timp. Gătitul static este mai lent și mai delicat, ideal pentru a obține mâncăruri bine gătite și uscate chiar și în interior. Ideal pentru gătitul tuturor tipurilor de fripturi, cărnii grase, pâinii, prăjiturilor umplute.
-  Circular: este funcția perfectă pentru a găti toate tipurile de mâncăruri într-un mod mai delicat. Căldura provine din partea din spate a cuptorului și este distribuită rapid și uniform Ventilatorul este activ. De asemenea, este ideal pentru a găti pe mai multe niveluri fără a amesteca mirosurile și aromele.
-  Sistem de răcire cu aer: pentru a asigura o temperatură sigură a suprafeței.
-  Dezghețați în funcție de oră: Funcție de dezghețare manuală. La sfârșitul duratei stabilite, funcția se oprește.
-  Email Ever Clean: Emailul Ever Clean este aplicat în câmp electrostatic, colț cu colț și margine cu margine, pentru a preveni fisurarea sau crăparea în timp. Este un email pirolitic special, rezistent la acizi, care, pe lângă faptul că are un luciu plăcut, favorizează o mai bună curățare a pereților cuptorului, datorită porozității sale reduse. Este copt la peste 850° C și polimerizat lent la o rată determinată științific pentru a asigura o adâncime și o rezistență uniforme Emailul Ever Clean creează un finisaj impecabil atât pe interiorul cuptorului, cât și pe tăvi, făcând suprafețele cuptorului incredibil de ușor de întreținut în timp, deoarece reduce aderența grăsimilor în timpul gătitului
-  Ventilator asistat: Gătit tradițional intens și omogen, potrivit și pentru rețete complexe. Ventilatorul este activ, iar căldura vine de jos și de sus în același timp. Gătitul cu ventilație asigură un rezultat mai rapid și mai omogen, păstrând aroma alimentelor care devin mai suculente. Ideal pentru paste la cuptor, biscuiți, fripturi și plăcinte.
-  Bază: căldura provine numai din partea de jos a cavității. Ventilatorul nu este activ. Ideal pentru plăcinte dulci și savuroase și pizza. Conceput pentru a finaliza gătitul și a face mâncarea mai crocantă Acest simbol din cuptoarele cu gaz indică arzătorul de gaz.
-  ECO: gătitul cu consum redus de energie: această funcție este deosebit de potrivită pentru gătitul pe un singur raft cu consum redus de energie. Este recomandată pentru toate tipurile de alimente, cu excepția celor care pot genera multă umiditate (de exemplu, legumele). Pentru a obține economii maxime de energie și a reduce timpul, se recomandă să introduceți alimentele în cuptor fără a preîncălzi compartimentul de gătit



- |  |   |   |   |
|--|---|---|---|
|    | <p>Grătar: Căldură foarte intensă care vine doar de sus, de la un element de încălzire dublu. Ventilatorul nu este activ. Oferă rezultate excelente de prăjire și gratinare. Folosit la sfârșitul gătitului, asigură rumenirea uniformă mâncărilor.</p> |    | <p>Element grătar: Utilizarea grătarului oferă rezultate excelente atunci când gătiți carne de porții medii și mici, în special atunci când este combinată cu un rotisor (acolo unde este posibil). De asemenea, ideal pentru gătit cârnați și șuncă.</p> |
|    | <p>Grătar cu ventilator: căldură foarte intensă care vine doar de sus, de la un element de încălzire dublu Ventilatorul este activ. Acesta permite prăjirea optimă a celor mai groase tipuri de carne. Ideal pentru bucăți mari de carne.</p>           |    | <p>Puțină</p>   |
|    | <p>Protecție la supraîncălzire: Sistemul de siguranță care oprește automat plita în caz de supraîncălzire a unității de comandă.</p>  |    | <p>Inducție: Munca acestor plite se bazează pe principiul inducției electromagnetice. Căldura este generată direct în partea de jos a tigăii în timpul contactului acesteia cu plita.</p>   |
|    | <p>Toate ușile interioare din sticlă: Toate ușile interioare din sticlă, o singură suprafață plană, care este ușor de menținut curată.</p>  |    | <p>Geamul interior al ușii: poate fi îndepărtat cu câteva mișcări rapide pentru curățare.</p>   |
|    | <p>Lumini laterale: Două lămpi laterale opuse cresc vizibilitatea în interiorul cuptorului.</p>   |    | <p>Cavitatea cuptorului are 2 niveluri diferite de gătit.</p>   |
|  | <p>Cavitatea cuptorului are 4 niveluri diferite de gătit.</p>   |  | <p>Șine telescopice: vă permit să scoateți antena și să o verificați fără a fi nevoie să o scoateți în întregime din cuptor.</p>  |
|  | <p>Control electronic: Vă permite să mențineți temperatura în interiorul cuptorului cu precizia de 2-3 °C. Acest lucru vă permite să gătiți mese care sunt foarte sensibile la schimbările de temperatură, cum ar fi prăjituri, sufleuri, budinci.</p>  |  | <p>Grătar de înclinare: grătarul de înclinare poate fi desfăcut cu ușurință pentru a deplasa elementul de încălzire și pentru a curăța acoperișul aparatului într-un singur pas simplu.</p>   |
|  | <p>Curățarea cu vapori: o funcție simplă de curățare cu abur pentru a slăbi depunerile din cavitatea cuptorului.</p>  |  | <p>Capacitatea indică cantitatea de spațiu utilizabil în cavitatea cuptorului în litri.</p>   |
|  | <p>Capacitatea indică cantitatea de spațiu utilizabil în cavitatea cuptorului în litri.</p>   |   |   |