

# SCV115AS



Familie	Răcitor de vin
Instalare	Independent
Dezghețare	Automat
Tip răcire	Ventilator asistat
Tip balama	Standard
Poziție balama	Stânga



## Caracteristicile compartimentului cramă



Numărul de rafturi fixe	1
Numărul de rafturi detașabile	5
Numărul de rafturi detașabile și pliabile	1
Material rafturi	Lemn
Rafturi reglabile	Da
Tip de lumină interioară	LED
Filtru de aer	Filtru cărbune activat

## Programe/funcții



Setare control	Butoane de control	Blocare control	Da
Comenzi	Extern, în soclul inferior	Alarmă temperatură	Da
Afișaj	LED cu 7 cifre	Alarmă pentru ușă deschisă	Da

## Caracteristici tehnice

Zone de temperatură reglabile	2	Tip compresor:	Compresor cu vibrații scăzute
Interval de temperatură	5-22 °C	Tip gaz agent frigorific	R600a
Tip de control al temperaturii	Electronic	Cantitatea de agent frigorific (g)	80 g
Geamuri anti-UV	Da	Foam agent	Cyclopentane

Element de încălzire integrat	Da	Panou metalic pe spatele frigiderului	Metal
Numărul de compresoare	1	Picioare reglabile	2 față

## Etichetă performanță/energie – Reg. 2019





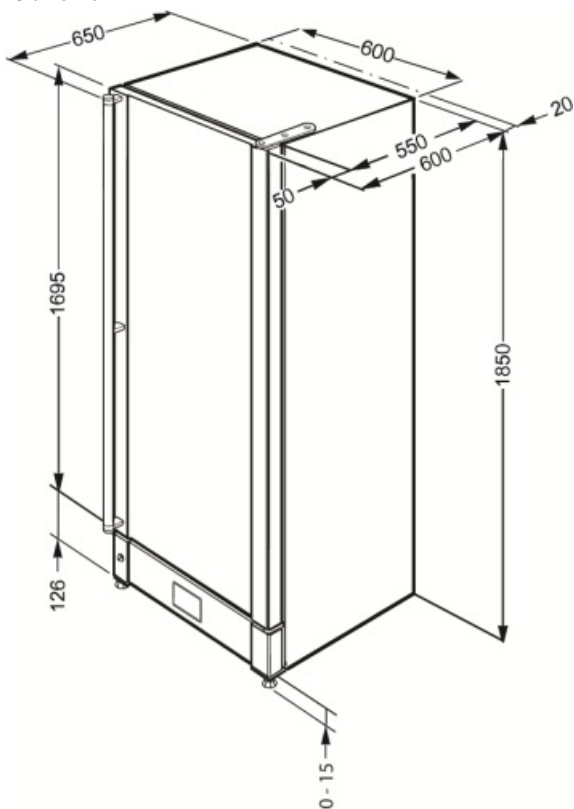

			
Consumul anual de energie	181 kWh/a	Suma volumelor compartimentului (compartimentelor) de refrigerare și ale compartimentului (compartimentelor) necongelat(e)	368 l
Clasa de eficiență energetică	G	Clasa climatică	SN, N, ST
Clasa emisiilor de zgomot transmis prin aer	D	IEE	179 %
Volum net total	368 l	Nivel de zgomot	42 dB(A) re 1pW

## Conexiune electrică

Ștecher	(F; E) Schuko	Tensiune (V)	220-240 V
Valoarea nominală a conexiunii electrice	200 W	Frecvență (Hz)	50 Hz
Curent	1 A		



## Symbols glossary (TT)

-  A: Performanța de uscare a produsului, măsurată de la A+++ la D / G în funcție de familia de produse
-  Afișaj cu LED-uri: pentru a afișa programele, funcțiile și opțiunile selectate și timpul până la sfârșitul ciclului.
-  Oțel Inoxidabil rezistent la amprentă: Oțelul inoxidabil rezistent la amprentă menține aspectul oțelului inoxidabil ca nou.
-  Clasa de eficiență energetică G
-  Sistemul automat de dezghețare funcționează prin dezghețare automată la intervale regulate, eliminând complet necesitatea dezghețării.
-  Ventilator Distribuția forțată a aerului rece în compartimentul frigiderului, care permite distribuția uniformă a temperaturii în frigider.
-  Iluminatul interior CU LED-URI: este o modalitate mai eficientă din punct de vedere energetic și de lungă durată de iluminare a interiorului aparatului.