

## S8L1743E



Familia de produse	Frigider
Instalare	Încorporat
Categorie	O ușă
Nișă integrată	178
Lățimea de referință	Până la 60 de ani
Înălțimea de referință	160-200
Tip răcire	Ventilator asistat
Dezghețare	Automat
Tip balama	Glisare
Poziție balama	Dreapta
Ușă reversibilă	Da
Cod EAN	8017709292348



## Estetică



Estetică	Universal	Culoarea profilului rafturilor ușilor	Argint
Culoare	Alb	Culoare profil sertare	Argint
Material	Foaie metalică	Culoarea profilului raftului de sticlă	Argint
Material lateral	Oțel	Afișaj	Ecran tactil LCD
Culoare laterală	Alb	Porție afisare	Interno (sul Top)
Logo	Silk screen		

## Caracteristicile compartimentului frigiderului



Nr. de rafturi reglabile	5	Tip de husă sertare mai clare pentru legume	Sticlă
Numărul de sertare pentru fructe și legume	1	Compartiment pentru temperatură scăzută	Da
Tip de rafturi reglabile	Sticlă	Lumină internă în frigider	Da
Tip de husă sertare mai clare pentru legume	Pe șine culisante	Tipul de lumină interioară (frigider)	LED
Capac pentru sertarul de legume	Da		

## Ușă Interioară a frigiderului

Nr. de rafturi usi cu capac transparent	1	Nr. de rafturi sticle	1
---	---	-----------------------	---

Numărul de rafturi  
reglabile pentru uși 3

## Alte caracteristici ale frigiderului



Accesorii Kit listeria, Tavă de ouă Ventilator Da

## Alte caracteristici tehnice



**Afișaj funcții** Sărbătoare legală, Răcire rapidă, Blocare control, Alarmă temperatură, Temporizator de răcire

**Lampă de alarmă pentru temperatură** Da

**Alarmă pentru ușă deschisă** Da

**Alarmă temperatură** Da

**Tip de control al temperaturii** Electronic

**Nr. compresoare** 1

**Tip gaz agent frigorific** R600a

**Tip de compresor** Standard

**Cantitatea de agent frigorific (g)** 38 g

**Foam agent** Cyclopentane

## Etichetă performanță/energie – Reg. 2019









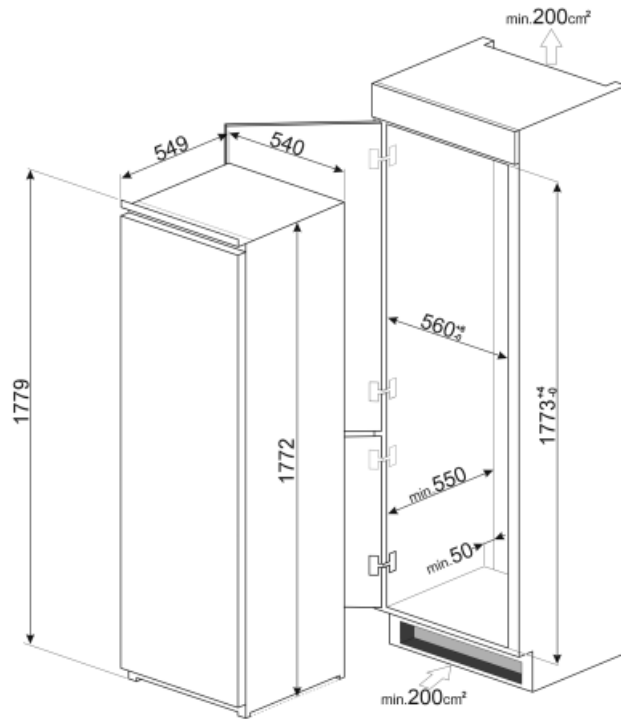

<b>Consumul anual de energie</b>	114 kWh/a	<b>Suma volumelor compartimentului (compartimentelor) de refrigerare și ale compartimentului (compartimentelor) necongelat(e)</b>	311 l
<b>Clasa de eficiență energetică</b>	E	<b>Emisiile de zgomot transmise prin aer</b>	34 dB(A) re 1pW
<b>Clasa emisiilor de zgomot transmis prin aer</b>	B	<b>Clasa climatică</b>	SN, N, ST
<b>Volum net total</b>	311 l	<b>IEE</b>	100 %

## Conexiune electrică

<b>Ștecher</b>	(F; E) Schuko	<b>Tensiune (V)</b>	230-240 V
<b>Valoarea nominală a conexiunii electrice</b>	100 W	<b>Frecvență (Hz)</b>	50 Hz
<b>Curent</b>	0,7 A	<b>Lungimea cablului de alimentare</b>	240 cm



## Symbols glossary (TT)

- |  |   |   |   |
|--|---|---|---|
|  | Sistemul automat de dezghețare funcționează prin dezghețare automată la intervale regulate, eliminând complet necesitatea dezghețării.                        |  | Blocarea copiilor: unele modele sunt echipate cu un dispozitiv de blocare a programului/ciclului, astfel încât acesta să nu poată fi schimbat accidental. |
|  | A++: Clasa de eficiență energetică A++ ajută la economisirea a până la 20 % energie comparativ cu clasa A. Performanța maximă cu consum minim este garantată. |  | Ecran LCD: pentru a optimiza performanța și a simplifica utilizarea aparatului.   |
|  | Ventilat Distribuția forțată a aerului rece în compartimentul frigiderului, care permite distribuția uniformă a temperaturii în frigider.                     |  | Mod de economisire a energiei: Modul de economisire a energiei vă permite să dezactivați frigiderul și să mențineți congelatorul în funcțiune.            |
|  | Iluminatul interior CU LED-URI: este o modalitate mai eficientă din punct de vedere energetic și de lungă durată de iluminare a interiorului aparatului.      |  | Nișă integrată  |
|  | Clasa de eficiență energetică E   |   |   |