

SEI5632D



Familia de produse
 Tip integrat
 Dimensiuni
 Alimentare cu energie
 Tip
 Cod EAN

Plită
 Profil foarte scăzut sau Spălat complet
 60 cm
 Electric
 Inducție
 8017709262983



Estetică



Estetică
 Culoare
 Finisaj
 Material
 Tip sticlă
 Margine de sticlă
 Tip de setare de control
 Culori LED
 Poziție buton rotativ de control
 Culoare serie

Universal
 Negru
 Sticlă
 Sticlă
 Ceramică
 Margine dreaptă
 Comenzi tactile
 Roșu
 Față
 Gri

Programe/funcții



Nr. total de zone de gătit 3
 Nr. de zone de gătit cu inducție 3
 Nr. de zone de gătit cu amplificator 3
 Întrerupător pornit/oprit principal Da
 Niveluri de putere 14

Opțiuni



Decupaj standard

490x560 mm

Indicator timp rezidual Da

Temporizator final de gătit	3	Mod consum limitat de energie	Da
Opțiune de întrerupere	Da	Mod consum limitat de energie în W	1500, 2000, 2500, 3000, 3500, 4000, 4500, 5000, 6000, 7200 W
Supraveghetor minute	3	Opțiunea Demo Showroom	Da
Sfârșitul alarmei de gătit	Da	Blocarea comenzii/Siguranța copilului	Da

Caracteristici tehnice

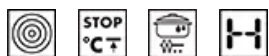

Față-stânga - Inducție – unică - 2.30 kW - Booster 3.70 kW - Ø 21 cm

Spate-stânga - Inducție – unică - 1.40 kW - Booster 2.50 kW - Ø 14.5 cm

Față-dreapta - Inducție – gigant - 1.80 - 2.80 kW - Booster 3.50 - 3.60 kW - Ø 18/28 cm

Setare automată în funcție de dimensiunea tăvii	Da	Oprire automată la supraîncălzire	Da
detectare tigaie	Da	Oprire automată la preaplin	Da
Indicarea diametrului minim al cuvei	Da	Indicatorul căldurii reziduale	Da

Conexiune electrică

Puterea nominală a conexiunii electrice (W)	7200 W	Frecvență (Hz)	50/60 Hz
Curent	32 A	Lungimea cablului de alimentare	150 cm
Tensiune (V)	220-240 V	Terminal box	5 poles
Tip de cablu electric	Monofazat		

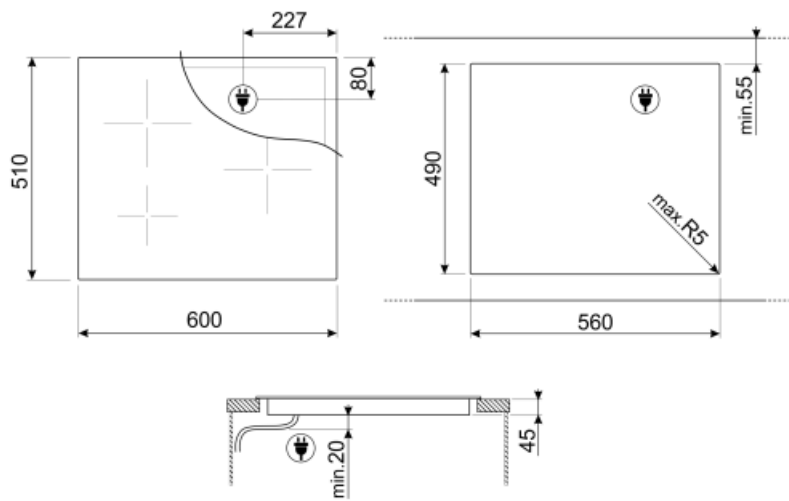

Not included accessories



SCRP













Plite de inducție și ceramice și raclete
teppanyaki



TPK

Placă grătar din oțel inoxidabil pentru
a găti feluri de mâncare Teppanyaki

Symbols glossary (TT)

	Amplificator de putere: opțiunea permite zonei să funcționeze la putere maximă atunci când este necesară o gătire foarte intensă.		Blocarea copiilor: unele modele sunt echipate cu un dispozitiv de blocare a programului/ciclului, astfel încât acesta să nu poată fi schimbat accidental.
	Logica ECO: opțiunea vă permite să restricționați limita de putere a aparatului la economisirea reală de energie.		Zonă gigantică: Zona gigantică oferă spațiu suplimentar și flexibilitate.
	Protecție la supraîncălzire: Sistemul de siguranță care oprește automat plita în caz de supraîncălzire a unității de comandă.		Controlul tactil
	Inducție: Munca acestor plite se bazează pe principiul inducției electromagnetice. Căldura este generată direct în partea de jos a tigăii în timpul contactului acesteia cu plita.		Protecție la supraumplere: Protecția specială la supra-umplere oprește aragazul în prezența supraîncărcării cu lichide.
	Toate zonele de gătit pot fi reduse la nivelul minim de putere, astfel încât plita poate fi lăsată nesupravegheată pentru o perioadă scurtă de timp fără ca alimentele să se gătească prea mult sau să se ardă. Apoi, este suficient să apăsați din nou această funcție pentru a reactiva nivelurile de putere setate anterior.		Indicarea căldurii reziduale: După ce plita din ceramică de sticlă este oprită, indicatorul de căldură reziduală arată care dintre zonele de încălzire rămâne caldă. Când temperatura scade sub 60 °C, indicatorul se stinge.
	Timpul scurs: arată cât timp a fost utilizată zona de gătit.		Temporizatorul: Toate plitele ceramice au un cronometru care încheie automat gătitul după un timp prestabilit.