

S4L090F

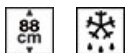

Familia de produse	Frigider
Instalare	Încorporat
Categorie	O ușă
Nișă integrată	88
Lățimea de referință	Până la 60 de ani
Înălțimea de referință	Până la 100
Tip răcire	Static
Dezghețare	Automat
Tip balama	Glisare
Poziție balama	Dreapta
Ușă reversibilă	Da
Cod EAN	8017709292959



Estetică

Estetică	Universal	Culoare laterală	Alb
Culoare	Alb	Logo	Silk screen
Design	Plat	Culoarea profilului rafturilor ușilor	Alb
Material	Foaie metalică	Culoare profil sertare	Alb
Material lateral	Oțel	Culoarea profilului raftului de sticlă	Alb

Caracteristicile compartimentului frigiderului



Nr. de rafturi reglabile	3	Capac pentru sertarul de legume	Da
Numărul de sertare pentru fructe și legume	1	Tip de husă sertare mai clare pentru legume	Sticlă
Tip de rafturi reglabile	Sticlă	Lumină internă în frigider	Da
Tip de husă sertare mai clare pentru legume	Standard	Tipul de lumină interioară (frigider)	LED

Ușă Interioară a frigiderului

Nr. de rafturi usi cu capac transparent	1	Nr. de rafturi sticle	1
Numărul de rafturi reglabile pentru uși	2		

Alte caracteristici ale frigiderului

Accesorii Kit listeria

Alte caracteristici tehnice

Tip de control al temperaturii	Electro-mecanic
Nr. compresoare	1
Tip gaz agent frigorific	R600a
Tip de compresor	Standard
Cantitatea de agent frigorific (g)	20 g
Foam agent	Cyclopentane

Etichetă performanță/energie – Reg. 2019



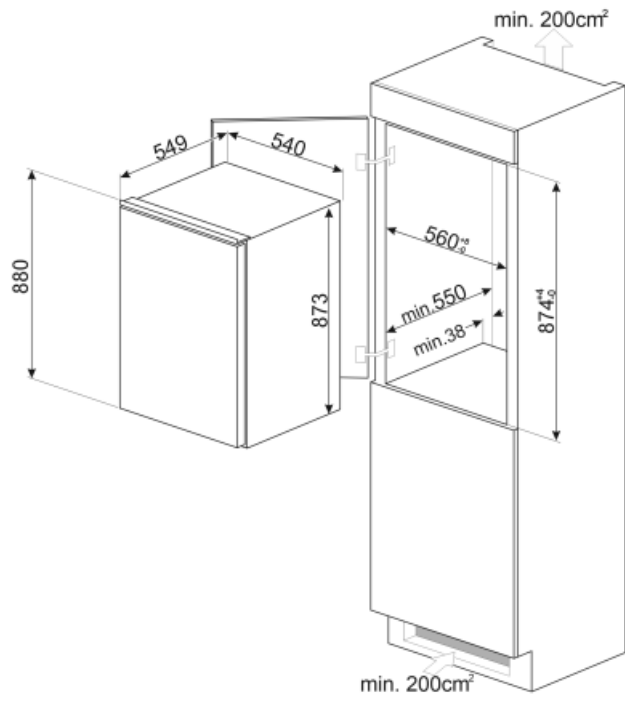

			
Consumul anual de energie	117 kWh/a	Emisiile de zgomot transmise prin aer	38 dB(A) re 1pW
Clasa de eficiență energetică	F	Timp de creștere a temperaturii	0.00 h
Clasa emisiilor de zgomot transmis prin aer	C	Clasa climatică	SN, N, ST, T
		IEE	125 %
Volum net total	142 l		
Suma volumelor compartimentului (compartimentelor) de refrigerare și ale compartimentului (compartimentelor) necongelat(e)	142 l		

Conexiune electrică

Ștecher	(F; E) Schuko	Tensiune (V)	230-240 V
Valoarea nominală a conexiunii electrice	100 W	Frecvență (Hz)	50 Hz
Curent	0.6 A	Lungimea cablului de alimentare	180 cm



Symbols glossary (TT)

-  Sistemul automat de dezghețare funcționează prin dezghețare automată la intervale regulate, eliminând complet necesitatea dezghețării.
-  A++: Clasa de eficiență energetică A++ ajută la economisirea a până la 20 % energie comparativ cu clasa A. Performanța maximă cu consum minim este garantată.
-  Nișă integrată
-  Clasa de eficiență energetică F
-  Iluminatul interior CU LED-URI: este o modalitate mai eficientă din punct de vedere energetic și de lungă durată de iluminare a interiorului aparatului.