

# FQ55FXDF

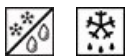

Familia de produse	Frigider
Instalare	Independent
Categorie	2 uși și 2 sertare
Lățimea de referință	Mai mare de 80
Nr. total sistema – Îngheț	Total
Tip răcire	Frigider asistat de ventilator, congelator Fără Îngheț
Dezghețare	Automat
Tip balama	Standard
Cod EAN	8017709293277



## Estetică



Estetică	Universal	Culoare logo	Crom
Culoare	Aspect inox	Material lateral	Oțel
Design	Plat	Culoare laterală	Argint
Mâner	Extern	Logo	Applied
Tip mâner	Fixat	Afișaj	LED
Culoare mâner	Oțel inoxidabil	Porție afisare	Esterno (su porta)

## Caracteristicile compartimentului frigiderului



Nr. de rafturi reglabile	3	Capac pentru sertarul de legume	Da
Numărul de sertare pentru fructe și legume	2	Tip de husă sertare mai clare pentru legume	Sticlă
Tip de rafturi reglabile	Sticlă	Lumină internă în frigider	Da
Tip de husă sertare mai clare pentru legume	Standard	Tipul de lumină interioară (frigider)	LED

## Ușă Interioară a frigiderului

Nr. de rafturi uși cu capac transparent	2	Nr. de rafturi sticle	2
Numărul de rafturi reglabile pentru uși	4	Rafturi de sticle cu suport de sârmă	Da

Rafturi reglabile pentru uși cu suport de sârmă Da

## Alte caracteristici ale frigiderului



Accesorii	Tavă de ouă	Ventilator	Da
Lumină albastră plus naturală	Da	Ionizator	Da
Multi Flux	Da	Filtru antibacterian de miros	Da

## Caracteristicile compartimentului congelatorului

Număr de sertare 2

## Alte caracteristici ale congelatorului



Accesorii	2 cutii de gheață	Compartiment de congelare rapidă	Da
-----------	-------------------	----------------------------------	----

## Alte caracteristici tehnice

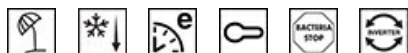

Afișaj funcții	Sărbătoare legală, Înghețare rapidă, Răcire rapidă, ECO, Blocare control, Alarmă temperatură
Buton de înghețare rapidă	Da
Alarmă pentru ușă deschisă	Da
Alarmă temperatură	Da
Garnitură antibacteriană	Da
Tip de control al temperaturii	Electronic
Nr. compresoare	1
Tip gaz agent frigorific	R600a
Tip de compresor	Invertor
Cantitatea de agent frigorific (g)	61 g
Foam agent	Cyclopentane

## Etichetă performanță/energie – Reg. 2019



Consumul anual de energie	378 kWh/a	Emisiile de zgomot transmise prin aer	35 dB(A) re 1pW
Clasa de eficiență energetică	F	Timp de creștere a temperaturii	18 h
		4 stele – Capacitate de congelare	10.7 Kg/24h







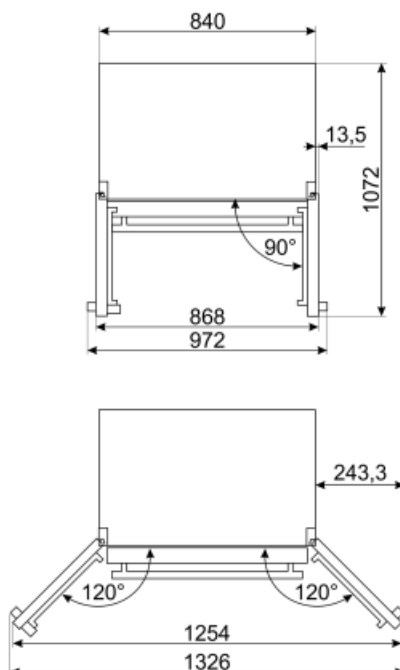
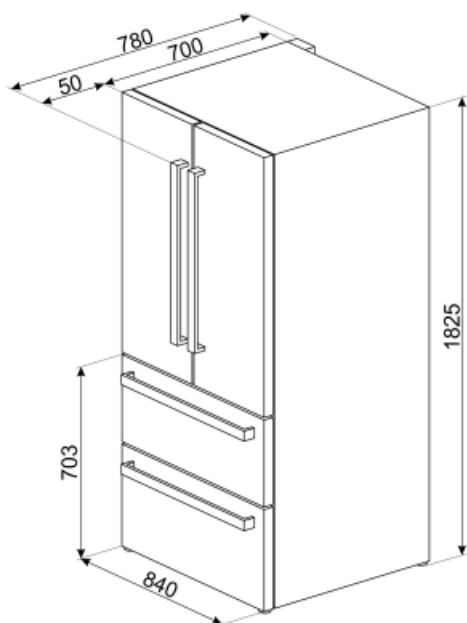









Clasa emisiilor de zgomot transmis prin aer	B	Clasa climatică IEE	SN, ST 125 %
Volum net total	539 l		
Suma volumelor compartimentului congelat(e)	152 l		
Suma volumelor compartimentului (compartimentelor) de refrigerare și ale compartimentului (compartimentelor) necongelat(e)	387 l		

## Conexiune electrică

Ștecher	(F; E) Schuko	Tensiune (V)	220-240 V
Valoarea nominală a conexiunii electrice	160 W	Frecvență (Hz)	50 Hz
Curent	0,9 A	Lungimea cablului de alimentare	240 cm



## Symbols glossary (TT)

	Compartiment de congelare de 4 stele pentru o mai bună conservare a alimentelor.		A+: Clasa de eficiență energetică A+ ajută la economisirea a până la 10 % energie comparativ cu clasa A. Performanța maximă cu consum minim este garantată.
	Sistemul Smeg Active Ion îmbunătățește calitatea aerului din interiorul celei. Datorită generării de ioni încărcăți negativ, eliberați în interiorul frigiderului, sistemul Active Ion neutralizează praful neplăcut.		Sistemul automat de dezghețare funcționează prin dezghețare automată la intervale regulate, eliminând complet necesitatea dezghețării.
	Tratament antibacterian: tratament antibacterian pentru a asigura o mai bună igienă		Blocarea copiilor: unele modele sunt echipate cu un dispozitiv de blocare a programului/ciclului, astfel încât acesta să nu poată fi schimbat accidental.
	Afișaj cu LED-uri: pentru a afișa programele, funcțiile și opțiunile selectate și timpul până la sfârșitul ciclului.		Mod economic: Analizează funcționarea frigiderului în timpul activării și optimizează ciclul de funcționare pentru a reduce consumul de energie.
	Ventilat Distribuția forțată a aerului rece în compartimentul frigiderului, care permite distribuția uniformă a temperaturii în frigider.		Congelare rapidă: Funcția de înghețare rapidă reduce temperatura compartimentului atunci când este activată cu câteva ore înainte de utilizare.
	Mod de economisire a energiei: Modul de economisire a energiei vă permite să dezactivați frigiderul și să mențineți congelatorul în funcțiune.		Iluminatul interior CU LED-URI: este o modalitate mai eficientă din punct de vedere energetic și de lungă durată de iluminare a interiorului aparatului.
	Evoluția Smeg către modele mai inteligente și mai ecologice a dus la alegerea tehnologiei cu inverter, care reduce semnificativ consumul.		Plus Aer: păstrează alimentele proaspete pentru mai mult timp.
	Lumină Blu Naturală Plus: Acest sistem unic Lumină Blu Naturală Plus funcționează cu natura pentru a crește timpul de depozitare a fructelor și legumelor.		Fără Îngheț: Sistemele fără îngheț împiedică formarea gheții, astfel încât nu este necesară dezghețarea.
	Clasa de eficiență energetică F		